

**EXAMEN LISTA DE CONTRATACIÓN TEMPORAL
COMO CONSERJE / ORDENANZA DEL
AYUNTAMIENTO DE BARAÑÁIN Y SUS
ORGANISMOS AUTÓNOMOS**

TIPO B

1.- ¿Cuál de las siguientes figuras geométricas tiene al menos un ángulo recto?

- a) Triángulo escaleno.
- b) Triángulo equilátero.
- c) Triángulo rectángulo.

2.- ¿Cuántos lados tiene un pentágono?

- a) Cuatro.
- b) Cinco.
- c) Seis.

3.- El engrase de las bisagras bastará con:

- a) Una o dos veces al año.
- b) Dos veces cada semestre.
- c) No es necesario.

4.- Para cerrar automáticamente las puertas se colocan:

- a) Retenedores.
- b) Cierrapuertas.
- c) Picaportes.

5.- ¿Cómo se llama la cerradura que se encuentra alojada en una mortaja practicada en el canto de una puerta?

- a) Cerradura de embutir.
- b) Cerradura de cilindro.
- c) Cerradura de gorjas.

6.- Si el conserje pulsa la tecla “reiniciar” del panel de la fotocopidora:

- a) La máquina descontará las copias hechas y volverá a contabilizar desde la copia 1.
- b) La máquina eliminará la configuración de las copias realizadas anteriormente volviendo a la configuración por defecto.
- c) La máquina repetirá la tarea con la misma configuración de las copias realizadas con anterioridad.

7.- Si vamos a realizar fotocopias sin servirnos del alimentador recirculante de originales ¿cómo dejaremos la cubierta superior de la maquina?

- a) Preferiblemente abierta.
- b) Cerrada.
- c) Necesariamente abierta.

8.- ¿Cuál de los siguientes envíos postales se considera también un envío de correspondencia?

- a) Libros.
- b) Tarjetas postales.
- c) Catálogos.

9.- ¿Qué palabra se encuentra escrita de forma correcta?

- a) Refran.
- b) Eclíipse.
- c) Ámbar.

10.- ¿Cuál de las siguientes palabras es incorrecta?

- a) Analfabeto.
- b) Avance.
- c) Berruga.

11.- Cada servicio integrado en el servicio postal universal incluirá la recogida, admisión, clasificación, tratamiento, curso, transporte, distribución y entrega de:

- a) Paquetes postales cuyo peso no exceda de 2 kilogramos.
- b) Cartas y tarjetas postales de hasta 5 kilogramos.
- c) Paquetes postales cuyo peso no exceda de 20 kilogramos.

12.- ¿Cuál es el nombre del teorema que establece que, en un triángulo rectángulo, el cuadrado de la hipotenusa es igual a la suma de los cuadrados de los catetos?

- a) Teorema de Tales.
- b) Teorema de Pitágoras.
- c) Teorema de Euler.

13.- En la fase de calentamiento de la fotocopiadora ¿pueden realizarse copias?

- a) Únicamente en las fotocopiadoras profesionales.
- b) Si.
- c) No.

14.- Los envíos postales son:

- a) Personales.
- b) Cerrados.
- c) Inviolables.

15.- Señalar la opción incorrecta: De acuerdo con las garantías que se otorgan al envío, los servicios postales se clasifican en:

- a) Ordinarios.
- b) Certificados.
- c) Generales.

16.- El destinatario o la persona autorizada podrá rehusar una carta en el momento de entrega:

- a) Después de leerla, si el envoltorio lo permite.
- b) Antes de abrirla.
- c) Las cartas no son rehusables.

17.- ¿Qué se entiende por “riesgo laboral”?

- a) La posibilidad de que un trabajador sufra un determinado daño derivado del trabajo.
- b) La posibilidad de que un trabajador sufra una enfermedad en el trabajo.
- c) La posibilidad de que un trabajador sufra acoso.

18.- ¿Cuál es el nombre de una figura tridimensional con todos sus lados y ángulos iguales?

- a) Pirámide.
- b) Esfera.
- c) Cubo.

19.- ¿Se puede hacer una fotocopia por las dos caras si la fotocopidora no tiene esa opción?

- a) No, para hacer fotocopias a dos caras es obligatoria la opción en la máquina.
- b) Si, se puede realizar manualmente.
- c) No, se tendría que realizar en dos hojas diferentes.

20.- La actividad preventiva en la empresa:

- a) Se planificará por el Comité de Seguridad y Salud a partir de una evaluación inicial de riesgos.
- b) Se planificará por los Delegados de Prevención a partir de una evaluación inicial de riesgos.
- c) Se planificará por el empresario a partir de una evaluación inicial de riesgos.

21.- La información y formación de los trabajadores debe ser asesorada y apoyada a la empresa por:

- a) Por los Servicios de Prevención.
- b) Por los delegados de Prevención.
- c) Por la Inspección de Trabajo y Seguridad Social.

22.- La prevención de riesgos laborales deberá integrarse en el sistema general de gestión de la empresa a través de:

- a) El poder de decisión del empresario.
- b) El plan de prevención.
- c) La política preventiva.

23.- La condición de funcionario, conforme al Texto Refundido del estatuto del personal al servicio de las Administraciones Publicas de Navarra, se adquiere por el cumplimiento sucesivo de varios requisitos, en cuyo último lugar se encuentra:

- a) La toma de posesión.
- b) El nombramiento conferido por la autoridad competente.
- c) La superación de las correspondientes pruebas selectivas.

24.- Las retribuciones personales básicas de los funcionarios a los que se les aplica el Texto Refundido del estatuto del personal al servicio de las Administraciones Publicas de Navarra son, exclusivamente:

- a) Sueldo inicial y premio de antigüedad.
- b) Sueldo inicial del correspondiente al grado y retribución correspondiente al nivel.
- c) Sueldo inicial del correspondiente de nivel, retribución correspondiente al grado y premio de antigüedad.

25.- Los funcionarios a los que se les aplica el Texto Refundido del estatuto del personal al servicio de las Administraciones Publicas de Navarra, pueden hallarse en las siguientes situaciones:

- a) Servicio activo, servicios especiales y servicios forzosos.
- b) Servicio activo, servicios especiales, excedencia y suspensión.
- c) Únicamente en servicio activo o en servicio pasivo.

26.- Los funcionarios a los que se les aplica el Texto Refundido del estatuto del personal al servicio de las Administraciones Publicas de Navarra, se hallarán en situación de activo:

- a) Cuando ocupen plaza correspondiente a funcionarios públicos en la plantilla orgánica de la Administración Pública correspondiente.
- b) Cuando se hallen pendientes de adscripción a un puesto e trabajo concreto por cese en el anterior.
- c) Las repuestas a) y b) son correctas.

27.- Para embutir los clavos en la madera, ¿qué herramienta utilizaremos?

- a) Granete.
- b) Botador.
- c) Gramil.

28.- Las fresas, cuando están sucias o con resina, se limpiarán con:

- a) Agua y detergente alcalino.
- b) Trementina.
- c) Grafito.

29.- Según el artículo 40.2 de la Ley 39/2015, de 1 de octubre, del Procedimiento Administrativo Común de las Administraciones Públicas, ¿cuál de las siguientes afirmaciones es correcta respecto a las notificaciones administrativas?

- a) La notificación debe realizarse en el plazo máximo de quince días desde que se dicta el acto y solo debe incluir un resumen del contenido de la resolución.
- b) La notificación debe cursarse en el plazo de diez días desde que se dicta el acto y debe contener el texto íntegro de la resolución, indicando si pone fin o no a la vía administrativa, los recursos procedentes, el órgano competente y el plazo para interponerlos.
- c) La notificación debe realizarse en el plazo de cinco días y no es necesario indicar los recursos que procedan ni el órgano ante el que deben presentarse.

30.- Según el artículo 41 de la Ley 39/2015, de 1 de octubre, del Procedimiento Administrativo Común de las Administraciones Públicas, ¿en cuál de los siguientes casos pueden las Administraciones practicar notificaciones por medios no electrónicos?

- a) Cuando el interesado manifieste por escrito su preferencia por recibir todas las notificaciones en papel.
- b) Cuando la notificación se realice con ocasión de la comparecencia espontánea del interesado en una oficina de asistencia en materia de registro y solicite la comunicación personal en ese momento.
- c) Cuando el acto administrativo sea de carácter urgente y el interesado no disponga de certificado digital.

31.- Se incluye en el ámbito del servicio postal universal las actividades de recogida, admisión, clasificación, transporte, distribución y entrega de cartas y tarjetas postales que contengan comunicaciones escritas en cualquier tipo de soporte:

- a) De hasta 10 kilogramos de peso.
- b) De hasta 2 kilogramos de peso.
- c) De entre 100 y 1000 gramos.

32.- Según el artículo 41.3 de la Ley 39/2015, de 1 de octubre, del Procedimiento Administrativo Común de las Administraciones Públicas, ¿cómo debe practicarse la notificación en los procedimientos iniciados a solicitud del interesado?

- a) Siempre por medios electrónicos, con independencia de lo que indique el interesado.
- b) Por el medio señalado por el interesado, salvo que esté obligado a relacionarse electrónicamente con la Administración, en cuyo caso la notificación será electrónica.
- c) Exclusivamente de forma presencial en la oficina de registro correspondiente.

33.- Según el artículo 42.2 de la Ley 39/2015, de 1 de octubre, del Procedimiento Administrativo Común de las Administraciones Públicas, ¿quién puede hacerse cargo de una notificación en papel cuando el interesado no se encuentra presente en su domicilio?

- a) Cualquier persona mayor de edad que se encuentre en el domicilio, siempre que acredite su parentesco con el interesado.
- b) Únicamente un familiar directo del interesado, con independencia de su edad.
- c) Cualquier persona mayor de catorce años que se encuentre en el domicilio y haga constar su identidad.

34.- Según el artículo 42.2 de la Ley 39/2015, de 1 de octubre, del Procedimiento Administrativo Común de las Administraciones Públicas, ¿qué requisito debe cumplirse entre el primer y el segundo intento de notificación en papel en el domicilio del interesado?

- a) Ambos intentos deben realizarse en el mismo tramo horario para garantizar la continuidad del procedimiento.
- b) El segundo intento debe realizarse en horario diferente al primero (antes o después de las quince horas, según corresponda), dejando al menos tres horas de diferencia entre ambos.
- c) El segundo intento debe hacerse dentro de las dos horas siguientes al primero, sin importar el horario.

35.- Durante el taladrado de metales la broca puede perder su dureza y embotarse. Indique el motivo:

- a) Desgaste.
- b) Agrietamiento.
- c) Calor.

36.- Según el artículo 43.2 de la Ley 39/2015, de 1 de octubre, del Procedimiento Administrativo Común de las Administraciones Públicas, ¿cuándo se entiende rechazada una notificación practicada por medios electrónicos?

- a) Cuando hayan transcurrido diez días naturales desde que la notificación fue puesta a disposición del interesado sin que éste acceda a su contenido.
- b) Cuando hayan pasado quince días hábiles desde la emisión de la notificación sin que el interesado la descargue.
- c) Cuando hayan transcurrido cinco días naturales desde su puesta a disposición sin acceso por parte del interesado.

37.- ¿Para qué se utiliza una lima plana?

- a) Trabajos en esquina.
- b) Pulir superficies.
- c) Realizar agujeros.

38.- ¿Qué llave en lugar de abrazar la cabeza entra en la ranura del tornillo “llamado prisionero”?

- a) Inglesa.
- b) Stillson.
- c) Allen.

39.- Tenemos en el mercado destornilladores de gran tamaño, los cuales, en la zona próxima al mango, es decir, al final del vástago, suelen tener una sección hexagonal. ¿qué misión tiene este hexágono?

- a) Para poder sujetarlos comuna llave plana o inglesa y así hacer mayor palanca en caso necesario.
- b) Para poder sujetarlos con una llave Stillson y así hacer mayor palanca en caso necesario.
- c) Para poder sujetarlos comuna llave de carraca o trinquete y así hacer mayor palanca en caso necesario.

40.- ¿Cuál de los siguientes destornilladores es de precisión?

- a) Destornillador angular.
- b) Destornillador de relojero.
- c) Destornillador de carrocero.

41.- Cuando ser realizan mediciones con un aparato de medida convencional, necesitamos cortar el cable y conectar el instrumento al circuito que estamos midiendo tal como se muestra en el dibujo. ¿De qué instrumento estamos hablando?

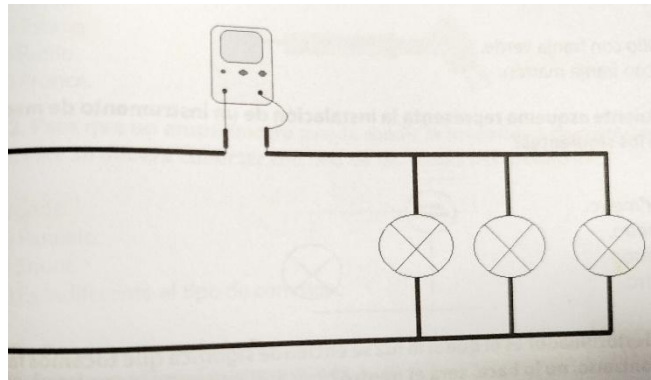

- a) Voltímetro.
- b) Amperímetro.
- c) Vatímetro.

42.- La maceta es usada para golpear otras herramientas como pueden ser:

- a) Tirafondos.
- b) Cortafríos.
- c) Escarpías.

43.- ¿Cuántas puntas tienen las brocas para cristal?

- a) 1.
- b) 2.
- c) Ninguna.

44.- Las bisagras son los herrajes que utilizan los bastidores que tienen movimiento de rotación. De entre los más usados, ¿cuál se corresponde con la siguiente definición?: “son parecidos a las bisagras y con idéntica finalidad: también de ellos hay una gran variedad”:

- a) Quicios.
- b) Pernios.
- c) Pivotes.

45.- Los cristales suelen fijarse al marco de aluminio de la ventana con:

- a) Listones de madera.
- b) Tiras de goma elástica.
- c) Masilla.

46.- Las fotocopiadoras:

- a) Reproducen imágenes o textos directamente sobre papel, sin necesidad de utilizar clichés.
- b) Reproducen imágenes o textos directamente sobre papel utilizando clichés.
- c) Reproducen imágenes o textos directamente sobre un cliché, con el que posteriormente se pueden hacer múltiples copias.

47.- ¿Qué tres colores utilizan las impresoras para hacer copias a color?

- a) Negro, amarillo y cian.
- b) Amarillo, cian y magenta.
- c) Negro, cian y magenta.

48.- Si el conserje tuviera que cambiar el tóner de la fotocopiadora, después de sacar el viejo cartucho de tóner de la fotocopiadora, extraería un nuevo cartucho de su bolsa protectora y antes de introducir este en la fotocopiadora:

- a) Agitaría enérgicamente el cartucho de un lado a otro varias veces.
- b) Lo dejaría al aire libre unos minutos para que se aireara.
- c) Tendría que avisar rápidamente al servicio técnico de la fotocopiadora para que le cambiaran el cartucho de tóner lo antes posible.

49.- ¿Pueden los trabajadores efectuar propuestas al empresario y a los órganos de participación para mejorar los niveles de protección de la seguridad y salud en la empresa?

- a) Sí.
- b) No.
- c) Según el número de trabajadores.

50.- La excedencia de los funcionarios a los que se les aplica el Texto Refundido del estatuto del personal al servicio de las Administraciones Publicas de Navarra, podrá ser:

- a) Voluntaria, forzosa o pasiva.
- b) Voluntaria, especial o forzosa.
- c) Activa o pasiva.

PREGUNTAS DE RESERVA:

1.- “El conjunto de reglas que rigen la estructura de un idioma, explicando cómo se construyen las palabras y cómo se organizan para formar oraciones con sentido” se denomina:

- a) Gramática.
- b) Ortografía.
- c) Fonética.

2.- ¿Cuántos horas, minutos y segundos son 48332 segundos?

- a) 14 horas, 29 minutos y 28 segundos.
- b) 13 horas, 15 minutos y 27 segundos.
- c) La respuestas a) y b) son incorrectas.

3.- Los magnetotérmicos:

- a) Protegen la línea de sobrecarga.
- b) Protegen los aparatos eléctricos en caso de derivación a tierra.
- c) Permiten la apertura y cierre de los circuitos.